



Javno komunalno podjetje Prodnik d.o.o.

Savska cesta 34, 1230 Domžale

tel.: 01/729-54-30

faks: 01/729-54-50

RAZPISNA DOKUMENTACIJA

ZA POSTOPEK ODDAJE JAVNEGA NAROČILA MALE VREDNOSTI

»IZBIRA DOBAVITELJA POSOD ZA KOMUNALNE ODPADKE«

Domžale, julij 2018

1. POVABILO K ODDAJI PONUDBE

Javno komunalno podjetje Prodnik d.o.o., Savska cesta 34, 1230 Domžale (v nadaljevanju: naročnik) v skladu z 47. členom ZJN-3 vabi vse zainteresirane ponudnike, da predložijo svojo pisno ponudbo v skladu s to dokumentacijo, objavljeno na Portalu javnih naročil po postopku oddaje naročila male vrednosti: »**Izbira dobavitelja posod za komunalne odpadke**«. Naročilo ni razdeljeno na sklope.

Podrobnejši predmet javnega naročila je razviden iz opisa tehničnih zahtev ter vsebine te dokumentacije. Ponudniki morajo oddati ponudbo skladno z zahtevami in pogoji ter tehničnimi zahtevami glede predmeta javnega naročila, kot so razvidne iz te razpisne dokumentacije in prilog.

Variantne ponudbe niso dopustne.

1.1 Osnovni podatki o naročilu

Predmet naročila:	Izbira dobavitelja posod za komunalne odpadke	
Področje	Splošno področje	
Vrsta postopka:	Naročilo male vrednosti	
Kratek opis naročila:	Dobava posod za komunalne odpadke	
Trajanje okvirnega sporazuma:	17 mesecev	
Oddaja ponudb:	Rok	
	03.08.2018, do 09:00	
Javno odpiranje ponudb:	Čas	
	03.08.2018, ob 09:30	
Kontaktna oseba investitorja:	Matjaž Draksler	
E-pošta:	info@jkgp-prodnik.si	

1.2 Pravna podlaga

Javno naročilo se izvaja skladno z določbami:

- Zakona o javnem naročanju (Ur. l. RS, št. 91/15; v nadaljevanju: ZJN-3),
- Zakona o pravnem varstvu v postopkih javnega naročanja (Ur. l. RS, št. 43/11 in nadaljnji; v nadaljevanju: ZPVPJN),
- Obligacijskega zakonika (Ur. l. RS, št. 83/2011 in nadaljnji; v nadaljevanju: OZ),
- ostalih predpisov, ki temeljijo na zgoraj navedenih zakonih ter
- ostalih predpisov, ki se nanašajo na predmet javnega naročila.

1.3 Predmet javnega naročila

Predmet javnega naročila je izbira dobavitelja za dobavo posod za komunalne odpadke. Dobava 2 in 4 kolesne posode za komunalne odpadke.

Splošne zahteve 2-kolesnih posod za zbiranje mešanih komunalnih odpadkov, bioloških odpadkov in embalaže z vgrajenimi RFID transponderji in pripadajočimi nalepkami za identifikacijo posod

Splošne zahteve:

Okvirne količine in prostornine posod so naslednje:

Frakcija	Prostornina (l)	predvidena količina (kos)
Mešani komunalni odpadki	80	900
Mešani komunalni odpadki	120	375
Mešani komunalni odpadki	140	75
Mešani komunalni odpadki	240	75
Mešani komunalni odpadki	360	75
Biološki odpadki	80	750
Biološki odpadki	120	460
Biološki odpadki	240	180
Embalaža	120	750
Embalaža	240	750

Naročnik bo posode naročal sukcesivno glede na svoje potrebe. Sukcesivne dobave se bodo vršile sukcesivno od dneva, ko stopi okvirni sporazum v veljavo. Naročilo bo oddal pisno (pošta ali e-pošta) na naslov dobavitelja, kot je vpisan v Poslovni register Slovenije. Predvidene količine so okvirne in lahko v skladu s potrebami pride do odstopanj. Dobavitelj mora blago dobaviti v 35 dneh od oddaje naročila. Blago se

dostavi v Domžale na sedež naročnika (cena dobave je vključena v ponujeno ceno) – vse fca sedež naročnika – razloženo.

- Posode za odpadke na 2 kolesih morajo biti prilagojene za dvigovanje ter praznjenje z mehanizmom, na katerem je vgrajena oprema za identifikacijo in tehtanje (dimenzije in oblika v skladu s standardom EN 840).

Kakovost

- posode ustrezajo normam EN 840 1– 6. Certifikat za vsako vrsto posode je potrebno priložiti ponudbi.
- posode so izdelane iz kvalitetnega PE–HD materiala, kot je določeno v EN normah in ga je mogoče po pretečeni življenjski dobi reciklirati.

Starost posod

- posode morajo biti nove (nerabljene).

Oznaka

- posode imajo na telesu označeno velikost, serijsko številko in letnico izdelave.
- na telesu posode mora biti označeno, da so posode narejene v skladu z EN 840 normami.
- vroče vtisnjen napis:

Mešani komunalni odpadki: PRODNIK napis je v obliki logotipa podjetja

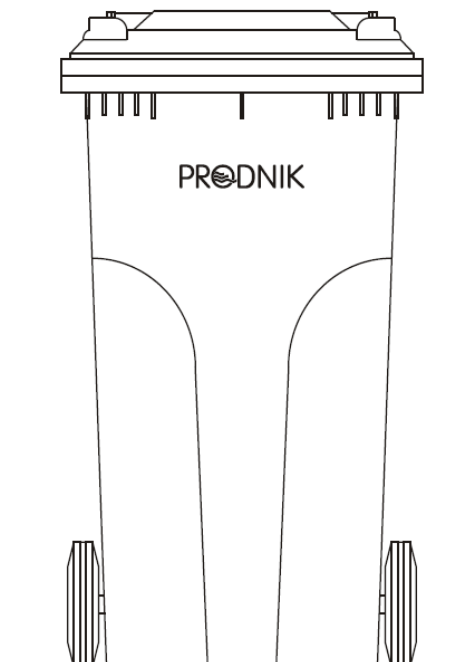

Slika 1: Primer vročega tiska za 2 kolesne zabojnike za mešane komunalne odpadke



Slika 2: Velikost vročega tiska za 2 kolesne zabojnike za mešane komunalne odpadke

- Biološki odpadki:

KUHINJSKI ODPADKI: zelenjavni in sadni odpadki, kavna gošča ter filtri, čaj in čajne vrečke, ostanki hrane, pokvarjeni prehrambeni izdelki, papirnate brisače in robčki itd.

VRTNI ODPADKI: rože, trava, listje, rezano grmičevje, plevel, itd.



- Slika 3: Primer vročega tiska za 2 kolesne zabojnike za biološke odpadke

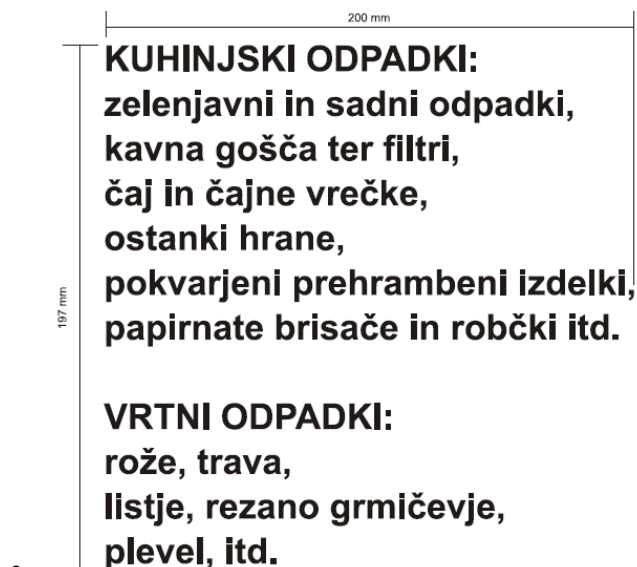

- Slika 4: Velikost vročega tiska za 2 kolesne zabojnike za biološke odpadke

- **Embalaža:** PRODNIK napis je v obliki logotipa podjetja
EMBALAŽA

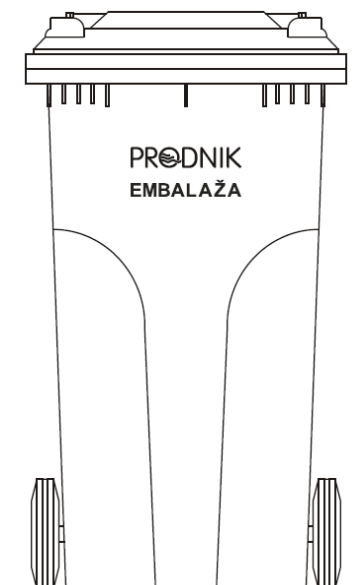

Slika 5: Primer vročega tiska za 2 kolesne zabojnike za embalažo



Slika 6: Velikost vročega tiska za 2 kolesne zabojnike za embalažo

Za kakršnakoli odstopanja od zgoraj zahtevanih velikosti tiska je potrebno predhodno pisno soglasje naročnika.

Barva

- Mešani komunalni odpadki:
 - Telo in pokrov grafitno siva – približno RAL 7016,
- Biološki odpadki:
 - telo in pokrov rjava – približno RAL 8024.
- Embalaža:
 - telo grafitno siva – približno RAL 7016,
 - pokrov rumena – približno RAL 1018.

Kolesa, pokrovi in ključavnice

- posode na 2 kolesih premera 200 mm, pokrovi brez odprtih, brez ključavnic na pokrovu.

Montaža

- posode na 2 kolesih morajo imeti montiran pokrov, kolesa se na zabojnike ne montirajo. Rok za montažo pokrovov je 10 delovnih dni po vsakokratni dobavi zabojnikov. Montaža je vračunana v ceno zabojnikov in se ne obračunava posebej.

Vgradnja RFID transponderjev

- vse posode morajo imeti na notranji strani dvižnega okvirja gnezdo ter v gnezdo vgrajen RFID transponder. Roki za vgradnjo transponderja so enaki, kot so roki za montažo zabojnikov. Vgradnja RFID transponderjev je vračunana v ceno zabojnikov in se ne obračunava posebej.

RFID TRANSPONDERJI:

Tehnični podatki za RFID transponderje:

- frekvenca 134,2 khz FDX,
- samo za branje (read only),
- kapaciteta minimalno 40 bit OEM
- temperaturno območje delovanja od -25 do +70°C
- ustrezati naslednjim standardom (ponudbi priložiti dokazilo proizvajalca):
 - EN 14803
 - DIN 30745
 - vodoodporni IP 67
 - vibracije – IEC 68.2.6
 - udarci – minimalno IEC 68.2.27
- bralna razdalja od 20 mm do 30 mm
- RFID za montažo na standardno mesto – gnezda (chipnest design) na robu posode narejene po standardu EN 840 ter pripadajoče črtne kodne nalepke.

- RFID za delovanje ne potrebujejo dodatnega napajanja in morajo delovati v vseh vremenskih pogojih.
- RFID mora biti nameščena v ovoj oblike gumba, ki omogoča natančno nasedanje na pred pripravljeno mesto na robu telesa posode in preprečuje zunanje vplive tudi v fazi praznjenja posode.
- Vsak RFID mora biti v kompletu z nalepko na kateri je črna koda in številka RFID-a. Nalepka se nalepi na posodo in vsebuje še logo podjetja, velikost posode ter tip odpadka, ki se zbira v posodi. Tisk na nalepkah mora biti vodoodporen. Nalepka mora biti prelepljena s prozorno nalepko, ki otežuje poškodbo nalepke. Prozorna nalepka mora biti malenkost večja od nalepke, tako da se prilepi tudi na površino zabojnika (vsaj 5 mm na vsaki strani nalepke).

Na črtno kodni nalepki mora biti vidno:

- logotip podjetja Prodnik d.o.o.
- črna koda,
- izpisana pripadajoča številka RFID-a pod črtno kodo,
- velikost posode,
- vrsta odpadka.

Inicializacija transponderjev

- Pri vsakokratni montaži transponderjev je obvezna predaja inicializacijskih datotek za transponderje v elektronski obliki. Inicializacijska datoteka se pošlje po elektronski pošti na info@jkg-prodnik.si najkasneje v treh delovnih dneh po vgradnji transponderjev.

Interval pripadajočih števil FRID-a pod črtno kodo

Glede na predvideno količino se RFID transponderji dobavijo in vgradijo z pripadajočimi številkami, ki jih naročnik specificira ob vsakem posameznem naročilu. Pred vsako dobavo naročnik sporoči intervale pripadajočih številk čipov RDFI

Splošne zahteve 4-kolesnih posod za zbiranje mešanih komunalnih odpadkov, embalaže in papirja z vgrajenimi RFID transponderji in pripadajočimi nalepkami za identifikacijo posod

Splošne zahteve:

Okvirne količine in prostornine posod so naslednji:

Frakcija	Prostornina (l)	predvidena količina (kos)
Mešani komunalni odpadki	660	70
Mešani komunalni odpadki	770	120
Mešani komunalni odpadki	1100	300
Embalaža	1100	450
Papir	1100	250

Naročnik bo posode naročal sukcesivno glede na svoje potrebe. Sukcesivne dobave se bodo vršile od dneva, ko stopi okvirni sporazum v veljavo. Naročilo bo oddal pisno (pošta ali e-pošta) na naslov dobavitelja, kot je vpisan v Poslovni register Slovenije. Predvidene količine so okvirne in lahko v skladu s potrebami pride do odstopanj. Dobavitelj mora blago dobaviti v 35 dneh od oddaje naročila. Blago se dostavi v Domžale na sedež naročnika (cena dobave je vključena v ponujeno ceno) vse fca sedež naročnika.

- Posode za odpadke na 4 kolesih morajo biti prilagojene za dvigovanje ter praznjenje z mehanizmom, na katerem je vgrajena oprema za identifikacijo in tehtanje (dimenzije in oblika v skladu s standardom EN 840).

Kakovost

- posode ustrezajo normam EN 840 1– 6. Certifikat za vsako vrsto posode je potrebno priložiti ponudbi.
- posode so izdelane iz kvalitetnega PE-HD materiala, kot je določeno v EN normah in ga je mogoče po pretečeni življenjski dobi reciklirati.

Starost posod

- posode morajo biti nove (nerabljene).

Oznaka

- posode imajo na telesu označeno velikost, serijsko številko in letnico izdelave.
- na telesu posode mora biti označeno, da so posode narejene v skladu z EN 840 normami.

- vroče vtisnjen napis:
 - Mešani komunalni odpadki: PRODNIK napis je v obliki logotipa podjetja

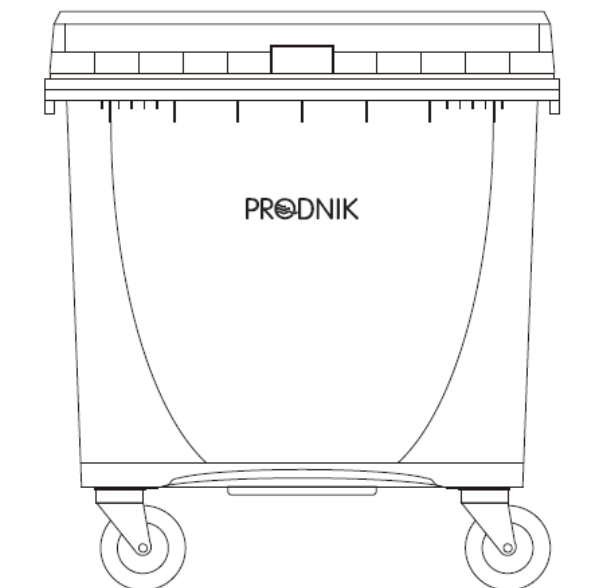

Slika 7: Primer vročega tiska za 4 kolesne zabojnike za mešane komunalne odpadke



Slika 8: Velikost vročega tiska za 4 kolesne zabojnike za mešane komunalne odpadke

- Embalaža: PRODNIK napis je v obliki logotipa podjetja
EMBALAŽA

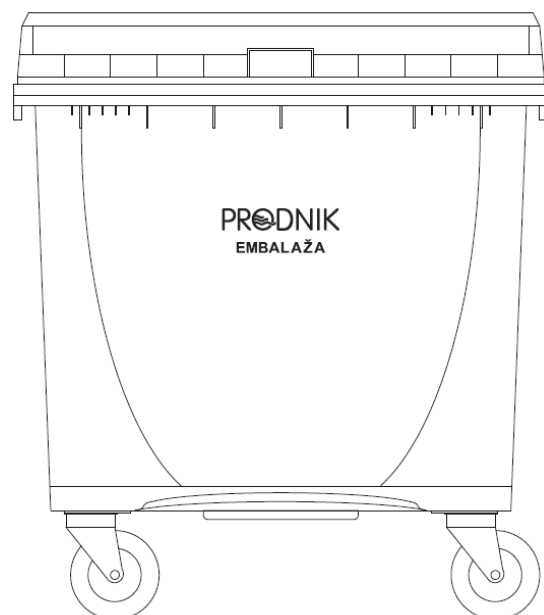

Slika 9: Primer vročega tiska za 4 kolesne zabojnike za embalažo



Slika 10: Velikost vročega tiska za 4 kolesne zabojnike za embalažo

- papir: **PRODNIK** (v obliki logotipa podjetja)

PAPIR

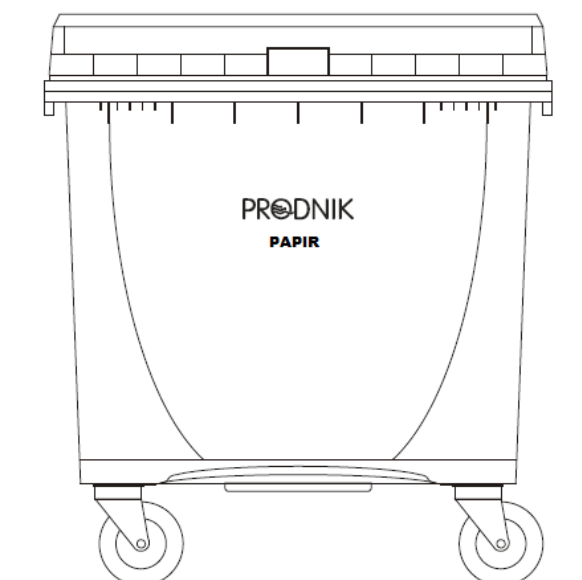

Slika 11: Primer vročega tiska za 4 kolesne zabojnike za papir

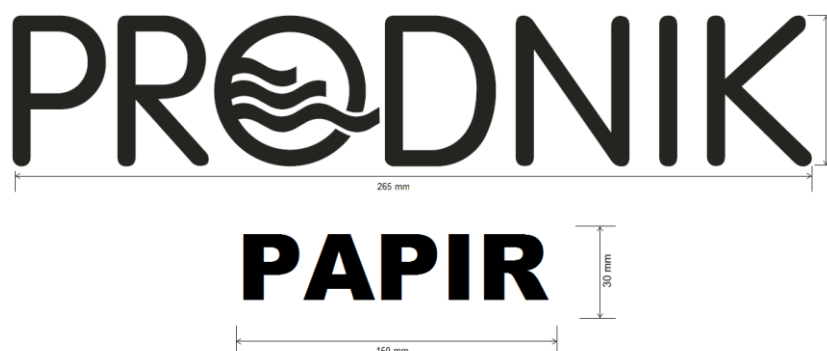

Slika 12: Velikost vročega tiska za 2 kolesne zabojnike za papir

Za kakršnakoli odstopanja od zgoraj zahtevanih velikosti tiska je potrebno predhodno pisno soglasje naročnika.

Barva

- Mešani komunalni odpadki
 - telo in pokrov grafitno siva – približno RAL 7016,
- Embalaža:
 - telo grafitno siva – približno RAL 7016,
 - pokrov rumena – približno RAL 1018.
- Papir
 - telo grafitno siva – približno RAL 7016,
 - pokrov modra – približno RAL 5017.

Kolesa, pokrovi in ključavnice

- Posode na 4 kolesih premera 200 mm (sprednji dve kolesi morata imeti možnost nožnega blokiranja vrtenja) morajo imeti raven pokrov. Posode morajo biti brez ključavnice za zaklepanje odpiranja pokrova, brez centralne zavore in morajo imeti vgrajeno pedalo za nožno odpiranje pokrova. Pokrov mora biti brez odprtin.

Ročaji za premikanje posod

- posode na 4 kolesih morajo imeti na bočnih straneh PE ročaje za premikanje v višini 70–80 cm od tal

Montaža

- Posode na 4 kolesih morajo imeti montiran pokrov, kolesa, pedalo za odpiranje pokrova in stranske PE ročaje za premikanje posod. Rok za montažo je 10 delovnih dni po vsakokratni dobavi zabojnikov. Montaža je vračunana v ceno zabojnikov in se ne obračunava posebej.

Vgradnja RFID transponderjev

- vse posode morajo imeti na notranji strani dvižnega okvirja gnezdo ter v gnezdo vgrajen RFID transponder. Roki za vgradnjo transponderja so enaki, kot so roki za montažo zabojnikov. Vgradnja RFID transponderjev je vračunana v ceno zabojnikov in se ne obračunava posebej.

RFID TRANSPONDERJI:

Tehnični podatki za RFID transponderje:

- frekvenca 134,2 khz FDX,
- samo za branje (read only),

- kapaciteta minimalno 40 bit OEM
- temperaturno območje delovanja od -25 do +70°C
- ustrezati naslednjim standardom (ponudbi priložiti dokazilo proizvajalca):
 - EN 14803
 - DIN 30745
 - vodoodporni IP 67
 - vibracije – IEC 68.2.6
 - udarci – minimalno IEC 68.2.27
- bralna razdalja od 20 mm do 30 mm
- RFID za montažo na standardno mesto – gnezda (chipnest design) na robu posode narejene po standardu EN 840 ter pripadajoče črtne kodne nalepke.
- RFID za delovanje ne potrebujejo dodatnega napajanja in morajo delovati v vseh vremenskih pogojih.
- RFID mora biti nameščena v ovoj oblike gumba, ki omogoča natančno nasedanje na pred pripravljeno mesto na robu telesa posode in preprečuje zunanje vplive tudi v fazi praznjenja posode.
- Vsak RFID mora biti v kompletu z nalepko na kateri je črtna koda in številka RFID-a. Nalepka se nalepi na posodo in vsebuje še logo podjetja, velikost posode ter tip odpadka, ki se zbira v posodi. Tisk na nalepkah mora biti vodoodporen. Nalepka mora biti prelepljena s prozorno nalepko, ki otežuje poškodbo nalepke. Prozorna nalepka mora biti malenkost večja od nalepke, tako da se prilepi tudi na površino zabojnika (vsaj 5 mm na vsaki strani nalepke).

Na črtno kodni nalepki mora biti vidno:

- logotip podjetja Prodnik d.o.o.
- črtna koda,
- izpisana pripadajoča številka RFID-a pod črtno kodo,
- velikost posode,
- vrsta odpadka

Inicializacija transponderjev

- Pri vsakokratni montaži transponderjev je obvezna predaja inicializacijskih datotek za transponderje v elektronski obliki. Inicializacijska datoteka se pošlje po

elektronski pošti na info@jkgp-prodник.si najkasneje v treh delovnih dneh po vgradnji transponderjev.

- Glede na predvideno količino se RFID transponderji dobavijo in vgradijo z pripadajočimi številkami, ki jih naročnik specificira ob vsakem posameznem naročilu. Pred vsako dobavo naročnik sporoči intervale pripadajočih številčk čipov RFID

1.4 Oddaja ponudb, rok za oddajo ponudb, način predložitve ponudb in odpiranje ponudb

Ponudniki morajo ponudbe predložiti v informacijski sistem e-JN na spletnem naslovu <https://ejn.gov.si/eJN2>, v skladu s točko 3 dokumenta Navodila za uporabo informacijskega sistema za uporabo funkcionalnosti elektronske oddaje ponudb e-JN: PONUDNIKI (v nadaljevanju: Navodila za uporabo e-JN), ki je del te razpisne dokumentacije in objavljen na spletnem naslovu <https://ejn.gov.si/eJN2>.

Ponudnik se mora pred oddajo ponudbe registrirati na spletnem naslovu <https://ejn.gov.si/eJN2>, v skladu z Navodili za uporabo e-JN. Če je ponudnik že registriran v informacijski sistem e-JN, se v aplikacijo prijavi na istem naslovu.

Za oddajo ponudb je zahtevano eno od s strani kvalificiranega overitelja izdano digitalno potrdilo: SIGEN-CA (www.sigen-ca.si), POŠTA®CA (postarca.posta.si), HALCOM-CA (www.halcom.si), AC NLB (www.nlb.si).

Ponudba se šteje za pravočasno oddano, če jo naročnik prejme preko sistema e-JN <https://ejn.gov.si/eJN2> najkasneje do 03.08.2018 do 09:00 ure. Za oddano ponudbo se šteje ponudba, ki je v informacijskem sistemu e-JN označena s statusom »ODDANO«.

Ponudnik lahko do roka za oddajo ponudb svojo ponudbo umakne ali spremeni. Če ponudnik v informacijskem sistemu e-JN svojo ponudbo umakne, se šteje, da ponudba ni bila oddana in je naročnik v sistemu e-JN tudi ne bo videl. Če ponudnik svojo ponudbo v informacijskem sistemu e-JN spremeni, je naročniku v tem sistemu odprta zadnja oddana ponudba.

Po preteku roka za predložitev ponudb ponudbe ne bo več mogoče oddati.

Dostop do povezave za oddajo elektronske ponudbe v tem postopku javnega naročila je naveden v objavi javnega naročila na portalu javnih naročil.

Odpiranje ponudb bo potekalo avtomatično v informacijskem sistemu e-JN dne 03.08.2018 in se bo začelo ob 09:30 uri na spletnem naslovu <https://ejn.gov.si/eJN2>.

Odpiranje poteka tako, da informacijski sistem e-JN samodejno ob uri, ki je določena za javno odpiranje ponudb, prikaže podatke o ponudniku, o variantah, če so bile zahtevane oziroma dovoljene, ter omogoči dostop do .pdf dokumenta, ki ga ponudnik naloži v sistem e-JN pod

razdelek »Predračun«. Javna objava se avtomatično zaključi po preteku 60 minut. Ponudniki, ki so oddali ponudbe, imajo te podatke v informacijskem sistemu e-JN na razpolago v razdelku »Zapisnik o odpiranju ponudb«.

1.5 Pojasnila, popravki, spremembe ali dopolnitve razpisne dokumentacije

Dokumentacija v zvezi z naročilom je brezplačno na voljo na spletnih straneh naročnika www.prodnik.si.

Ponudnik lahko pisno zahteva dodatno pojasnilo v zvezi z razpisno dokumentacijo, in sicer tako, da pošlje zahtevo za dodatno pojasnilo na Portal javnih naročil, na spletni strani: www.enarocanje.si, najpozneje **do 26.07.2018 do 12:00 ure**. Naročnik bo na vprašanja odgovoril preko Portala javnih naročil najkasneje do 27.07.2018 do 18.00 ure. Na zahteve za dodatno pojasnilo, ki bodo prispele po tem roku, investitor ne bo odgovarjal.

Odgovori bodo s trenutkom objave na portalu javnih naročil sestavni del razpisne dokumentacije in obvezujoči za vse ponudnike.

Naročnik si pridržuje pravico, da dokumentacijo delno spremeni ali dopolni ter po potrebi podaljša rok za oddajo ponudb. Tovrstne spremembe ali dopolnitve bo investitor objavil na portalu javnih naročil, na spletni strani: www.enarocanje.si. Spremembe in dopolnitve razpisne dokumentacije so sestavni del dokumentacije v zvezi z naročilom.

Vse spremembe ali dopolnitve razpisne dokumentacije bodo s trenutkom objave na portalu javnih naročil sestavni del razpisne dokumentacije ter obvezujoči za vse ponudnike.

Če bo prišlo do bistvenih sprememb razpisne dokumentacije, bo investitor v skladu s potrebnim časom za pripravo ponudb na podlagi upoštevanja sprememb, ustrezno podaljšal rok za oddajo ponudb. S premaknitvijo roka za oddajo ponudb se pravice in obveznosti investitorja in ponudnikov vežejo na nove roke, ki posledično izhajajo iz podaljšanega roka za oddajo ponudb.

1.6 Veljavnost ponudbe

Ponudba mora veljati najmanj 5 mesecev od datuma za prejem ponudb. V primeru krajšega roka veljavnosti ponudbe se ponudba izloči.

Naročnik lahko zahteva, da ponudniki podaljšajo čas veljavnosti ponudb za določeno dodatno obdobje. Ponudnik lahko zavrne zahtevo, ne da bi s tem zapadlo zavarovanje resnosti ponudbe, če je bilo dano. V kolikor ponudnik podaljša veljavnost ponudbe mora predložiti podaljšanje zavarovanja za resnost ponudbe.

1.7 Variantna ponudba

Variantne ponudbe niso dopustne in se ne bodo upoštevale.

1.8 Razlogi za izključitev in pogoji za priznanje sposobnosti

Za ugotavljanje sposobnosti mora gospodarski subjekt izpolnjevati pogoje in zahteve skladno z določbami ZJN-3 in določbami razpisne dokumentacije.

V skladu s tretjim odstavkom 47. člena ZJN-3 naročniku ni treba preveriti obstoja in vsebine navedb v ponudbi, razen če dvomi o resničnosti ponudnikovih izjav. Naročnik ima pravico od ponudnika v primeru preverjanja ponudbe in ponudnika v skladu z določili ZJN-3 zahtevati dokazila ali soglasja, ki bodo izkazovala, da je obstoj in vsebina navedb v ponudbi ponudnika resnična, ponudnik pa jih je dolžan predložiti v postavljenem roku. Naročnik si pridržuje pravico, da za potrebe preverjanja priznanja sposobnosti od ponudnikov po prejemu ponudb zahteva predložitve dodatne dokumentacije v postavljenem roku.

Naročnik bo iz postopka javnega naročanja izločil ponudnika, ki bo izpolnjeval naslednje razloge za izključitev:

1.8.1. Razlogi za izključitev

- Predhodna nekaznovanost

Naročnik bo iz sodelovanja v postopku javnega naročanja izključil gospodarski subjekt, če je bila gospodarskemu subjektu ali osebi, ki je članica upravnega, vodstvenega ali nadzornega organa tega gospodarskega subjekta ali ki ima pooblastila za njegovo zastopanje ali odločanje ali nadzor v njem, izrečena pravnomočna sodba, ki ima elemente kaznivih dejanj, ki so opredeljena v Kazenskem zakoniku (Ur. l. RS, št. 50/12 - uradno prečiščeno besedilo in 54/15; v nadaljnjem besedilu: KZ-1) in taksativno naštetu v 1. odst. 75. členu ZJN-3.

- **DOKAZILA:** Ponudnik/partner/podizvajalec izpolni ESPD obrazec in predloži(jo) izpolnjena pooblastila *Pooblastilo za pridobitev potrdila iz kazenske evidence – za fizične osebe in Pooblastilo za pridobitev potrdila iz kazenske evidence – za pravne osebe*

Razlog za izključitev se nanaša v primeru skupne ponudbe na vsakega izmed partnerjev, v primeru nastopa s podizvajalci pa tudi za podizvajalce. Razlog za izključitev se nanaša tudi za gospodarske subjekte, na kapacitete katerih se ponudnik sklicuje.

Ponudnik lahko potrdila iz kazenske evidence predloži tudi sam, če odražajo zadnje stanje in če niso starejša od štirih mesecev, šteto od dneva oddaje ponudbe. Ne glede na to pa je ponudnik dolžan predložiti vse zgoraj navedene obrazce, vključno s pooblastili za pridobitev podatkov iz kazenske evidence.

V kolikor gre za institucijo v drugi državi članici EU in dostop do posameznega potrdila iz te točke ni mogoč brezplačno z neposrednim dostopom do nacionalne baze podatkov te države (kakršne so nacionalni register javnih naročil, elektronski register podjetij, elektronski sistem za shranjevanje dokumentov ali predkvalifikacijski sistem) ali v primeru, da gre za institucijo v drugi državi, ki ni članica EU, bo moral gospodarski subjekt, na poziv naročnika, namesto predmetnega pooblastila predložiti potrdilo iz kazenske evidence.

- Uvrstitev na seznam ponudnikov z negativnimi referencami in evidenco poslovnih subjektov iz ZIntPK

Naročnik bo iz sodelovanja v postopku javnega naročanja izključil gospodarski subjekt, če je ponudnik na dan, ko poteče rok za oddajo ponudbe izločen iz postopkov oddaje javnih naročil zaradi uvrstitve v evidenco gospodarskih subjektov z negativnimi referencami.

Razlog za izključitev se nanaša v primeru skupne ponudbe na vsakega izmed partnerjev, v primeru nastopa s podizvajalci pa tudi za podizvajalce.

DOKAZILA:

- Ponudnik/partner/podizvajalec izpolni ESPD obrazec oz. Krovna izjava ponudbenika

Ponudnik ne sme biti uvrščen v evidenco poslovnih subjektov iz 35. člena Zakona o integriteti in preprečevanju korupcije (Ur. l. RS, št. 69/2011; v nadaljevanju: ZIntPK–UPB2).

Razlog za izključitev se nanaša v primeru skupne ponudbe na vsakega izmed partnerjev, v primeru nastopa s podizvajalci pa tudi za podizvajalce.

DOKAZILA:

- Ponudnik/partner/podizvajalec izpolni Krovno izjavo ponudbenika/Izjavo po 35. členu ZIntPK

- Neplačane davčne obveznosti in socialni prispevki

Naročnik bo izključil ponudnika, če bo ugotovil, da ima ponudnik na dan oddaje ponudbe neplačane zapadle obveznosti v skladu z zakonom, ki ureja finančno upravo, ki jih pobira davčni organ v skladu s predpisi države, v kateri ima sedež, ali predpisi države naročnika dan ali prijave, ki znašajo 50 eurov ali več. Kot neizpolnjevanje pogoja se šteje tudi, če na dan oddaje ponudbe ponudnik ni imel predloženih vseh obračunov davčnih odtegljajev za dohodke iz delovnega razmerja za obdobje zadnjih petih let do dne oddaje ponudbe ali prijave.

DOKAZILA:

- Ponudnik/partner/podizvajalec izpolni ESPD obrazec

Razlog za izključitev se nanaša v primeru skupne ponudbe na vsakega izmed partnerjev, v primeru nastopa s podizvajalci pa tudi za podizvajalce. Razlog za izključitev se nanaša tudi za gospodarske subjekte, na kapacitete katerih se ponudnik sklicuje.

- Izrek globe v zvezi s plačilom za delo

Naročnik bo iz sodelovanja v postopku javnega naročanja izključil gospodarski subjekt, če mu je bila v zadnjih treh letih pred potekom roka za oddajo ponudbe s pravnomočno odločbo pristojnega organa Republike Slovenije ali druge države članice ali tretje države dvakrat izrečena globa zaradi prekrška v zvezi s plačilom za delo.

DOKAZILA: Ponudnik/partner/podizvajalec izpolni ESPD obrazec

Razlog za izključitev se nanaša v primeru skupne ponudbe na vsakega izmed partnerjev, v primeru nastopa s podizvajalci pa tudi za podizvajalce. Razlog za izključitev se nanaša tudi za gospodarske subjekte, na kapacitete katerih se ponudnik sklicuje.

- Dajanje zavajajočih razlag in nepredložitev dokazil

Naročnik bo iz postopka javnega naročanja izločil ponudnika, če je kriv dajanja resnih zavajajočih razlag pri dajanju informacij, zahtevanih zaradi preverjanja obstoja razlogov za izključitev ali izpolnjevanja pogojev za sodelovanje, ali če ni razkril teh informacij ali če ne more predložiti dokazil, ki se zahtevajo v skladu z 79. členom ZJN-3.

DOKAZILA: Ponudnik/partner/podizvajalec izpolni ESPD obrazec oz. Krovna izjava ponudbenika

Pogoj se nanaša v primeru skupne ponudbe na vsakega izmed partnerjev, v primeru nastopa s podizvajalci pa tudi na podizvajalce.

- Stanje insolventnosti

Naročnik bo iz postopka javnega naročanja izločil ponudnika, nad katerim se je začel postopek zaradi insolventnosti ali prisilnega prenehanja po zakonu, ki ureja postopek zaradi insolventnosti in prisilnega prenehanja, ali postopek likvidacije po zakonu, ki ureja gospodarske družbe, njegova sredstva ali poslovanje upravlja upravitelj ali sodišče, njegove poslovne dejavnosti so začasno ustavljene, v skladu s predpisi druge države se je nad njim začel postopek oziroma nastal položaj z enakimi pravnimi posledicami.

DOKAZILA: Ponudnik/partner/podizvajalec izpolni ESPD obrazec

Pogoj se nanaša v primeru skupne ponudbe na vsakega izmed partnerjev, v primeru nastopa s podizvajalci pa tudi na podizvajalce.

1.8.1. Pogoji za sodelovanje

1.8.1.1. Registracija dejavnosti

Ponudnik mora imeti registrirano dejavnost, ki je predmet javnega naročila.

DOKAZILA: Ponudnik izpolni ESPD obrazec oz. Krovna izjava ponudbenika

Pogoj se nanaša v primeru skupne ponudbe na vsakega izmed partnerjev, v primeru nastopa s podizvajalci pa tudi na podizvajalce.

1.8.1.2. Ekonomsko–finančna sposobnost

Ponudnik mora izpolnjevati naslednji pogoj:

- da v zadnjih šestih mesecih od datuma objave obvestila o naročilu na Portalu javnih naročil ni imel blokirane nobene od svojih transakcijskih računov.

DOKAZILA: Ponudnik/partner/podizvajalec predloži ustrezen BON obrazec ali potrdila vseh bank, v katerih je imel ponudnik/partner/podizvajalec zadnjih šestih mesecih od datuma objave obvestila o naročilu odprte transakcijske račune.

1.8.1.3. Tehnična, strokovna in kadrovska sposobnost

Ponudnik mora priložiti reference – dokazilo, da je uspešno opravil referenčna dela oz. dobave posod za komunalne odpadke drugim javnim podjetjem, ki so izvajalci gospodarske javne službe zbiranja komunalnih odpadkov na območju Republike Slovenije. V ta namen priloži obrazec »Podatki o referenčnem delu«. V obrazcu se vpišejo dobave posod v EUR brez DDV v zadnjih treh (3) letih od datuma objave tega javnega naročila.

- Dobava 2-kolesnih ali 4-kolesnih ali 2 in 4-kolesnih posod skladne z normami EN 840 1- 6: letno (za vsako leto) minimalno 40.000 EUR brez DDV.

Dosežena minimalna vrednost opravljenih dobav je lahko sestavljena iz več različnih naročil javnih podjetij, ki so izvajalci gospodarske javne službe zbiranja komunalnih odpadkov. Skupni seštevek vrednosti opravljenih dobav mora biti enak ali višji od zgornjih zahtev (v primeru pridobitve podatkov s strani več javnih podjetij je potrebno priložiti več obrazcev, ki skupaj dosega ali presegajo postavljene pogoje).

Reference podizvajalcev se upoštevajo, če vsebinsko in vrednostno v celoti ustrezajo zahtevam razpisa.

DOKAZILO: – Ponudnik izpolni in podpiše obrazec **PODATKI O REFERENČNEM DELU dobavljanja posod za komunalne odpadke**

1.9 Merila za izbiro najugodnejše ponudbe

Merilo za izbiro najugodnejše ponudbe je **najnižja ponudbena cena BREZ DDV.**

V kolikor več ponudnikov odda ponudbo z enako najnižjo ceno, se šteje kot najugodnejša ponudba tista, ki je bila prej oddana.

1.10 Sprememba obsega predmeta javnega naročila in sklenitev pogodbe

Naročnik si pridržuje pravico, da z izbranim izvajalcem sklene pogodbo le v primeru zagotovljenih sredstev. V kolikor naročnik nima zagotovljenih finančnih sredstev, naročnik ne bo sklenil pogodbe. Naročnik si prav tako pridržuje pravico, da v primeru, če ne bo imel zagotovljenih vseh finančnih in ostalih sredstev, ne izbere nobenega ponudnika oziroma razveljavi javno naročilo ali zmanjša obseg storitev.

S podpisom ESPD obrazca ponudnik izkaže razumevanje in soglasje k navedenemu v gornjem odstavku.

V skladu z 89. členom ZJN-3 si naročnik pridružuje pravico do ustavitve postopka, zavrnitve vseh ponudb, odstopa od izvedbe javnega naročila.

Izbrani ponudnik je dolžan najkasneje v petih (5) dneh po prejemu poziva naročnika skleniti pogodbo in v skladu z razpisno dokumentacijo predložiti zahtevano finančno zavarovanje za dobro izvedbo del, sicer naročnik lahko sklepa, da je ponudnik odstopil od ponudbe. V tem primeru je naročnik upravičen unovčiti finančno zavarovanje za resnost ponudbe. Naročnik lahko v tem primeru od ponudnika zahteva tudi povračilo vse morebitno dodatno nastale škode zaradi ravnanja izbranega ponudnika. Naročnik si pridržuje tudi pravico sodno iztožiti podpis pogodb, če bi bilo to naročniku v interesu.

1.11 Poslovna skrivnost in varovanje zaupnih podatkov

Ponudnik lahko kot zaupne označi dokumente, ki vsebujejo osebne podatke, pa ti niso vsebovani v nobenem javnem registru ali drugače javno dostopni, in poslovne podatke, ki so s predpisi ali internimi akti ponudnika označeni kot zaupni. Naročnik bo obravnaval kot zaupne tiste dokumente v ponudbeni dokumentaciji, ki bodo imeli v desnem zgornjem kotu »ZAUPNO« ali »POSLOVNA SKRIVNOST«. Če naj bo zaupen samo določen podatek v obrazcu ali dokumentu, mora biti zaupni del podčrtan z rdečo barvo, v isti vrstici ob desnem robu pa

oznaka »ZAUPNO« ali »POSLOVNA SKRIVNOST«. Ponudnik lahko v ponudbi predloži tudi sklep o varovanju poslovne skrivnosti.

Kot zaupne podatke ali poslovno skrivnost ni mogoče označiti podatkov, ki so predmet vrednotenja ocenjevanja ponudb (tehnične specifikacije iz specifikacije, količina iz specifikacije, cena na enoto, vrednost posamezne postavke in skupna vrednost iz ponudbe) oziroma na podlagi predpisov in prakse Državne revizijske komisije ne sodijo pod zaupne ali ne morejo predstavljati poslovne skrivnosti. Če bodo kot zaupno ali kot poslovna skrivnost označeni podatki, ki ne ustrezajo v prejšnjem odstavku navedenim pogojem, bo naročnik ponudnika pozval, da oznako zaupnosti umakne. Če ponudnik v roku, ki ga določi naročnik, ne prekliče zaupnosti, lahko naročnik oznako »ZAUPNO« ali »POSLOVNA SKRIVNOST« umakne sam.

Ponudniki, ki z udeležbo v postopku oziroma v izvajanju pogodbenih obveznosti izvedo za zaupne podatke, so jih dolžni varovati v skladu s predpisi.

Vsi osebni podatki, ki bodo podani v ponudbi in njihova morebitna obdelava bo izvedena skladno z določili 6. člena Splošne uredbe EU o varstvu podatkov (GDPR, 2016/679) in bo potrebna zaradi izvedbe postopka oddaje javnega naročila skladno z ZJN-3.

1.12 Pouk o pravnem sredstvu

Zahtevek za revizijo, ki se nanaša na vsebino objave, povabilo k oddaji ponudbe ali razpisno dokumentacijo, se vložijo v desetih delovnih dneh od dneva objave obvestila o naročilu ali prejema povabila k oddaji ponudbe. Kadar naročnik spremeni ali dopolni navedbe v objavi, povabilu k oddaji ponudbe ali v razpisni dokumentaciji, se lahko zahtevek za revizijo, ki se nanaša na spremenjeno, dopolnjeno ali pojasnjeno vsebino objave, povabila ali razpisne dokumentacije ali z njim neposredno povezano navedbo v prvotni objavi, povabilu k oddaji ponudbe ali razpisni dokumentaciji, vložijo v desetih delovnih dneh od dneva objave obvestila o dodatnih informacijah, informacijah o nedokončanem postopku ali popravku, če se s tem obvestilom spreminjajo ali dopolnjujejo zahteve ali merila za izbiro najugodnejšega ponudnika. Zahtevek za revizijo mora vsebovati vse podatke in dokazila, kot jih določa 15. člen ZPVPJN. Skladno z drugo alinejo prvega odstavka 71. člena ZPVPJN znaša taksa za vložitev zahtevka za revizijo, ki se nanaša na vsebino objave, povabilo k oddaji ponudbe ali razpisno dokumentacijo, če so predmet javnega naročila blago in storitve in se javno naročilo oddaja po postopku naročila male vrednosti 2.000,00 EUR. Taksa se plača na transakcijski račun odprt pri Banki Slovenije, Slovenska cesta 35, 1505 Ljubljana, Slovenija št. SI56 0110 0100 0358 802, SWIFT koda BS LJ SI 2X, IBAN SI56011001000358802 in sklic 11 16110-7111290XXXXXLL. Zadnjih osem številk predstavlja številko objave na portalu javnih naročil, pri čemer oznaka X pomeni št. objave obvestila, oznaka L pa označbo leta. V kolikor je številka objave obvestila krajša od šestih znakov, se na manjkajoča mesta spredaj vpiše 0.

2. NAVODILO ZA IZDELAVO PONUDBE

2.1 Vsebina ponudbene dokumentacije

Ponudbena dokumentacija mora biti napisana v slovenskem jeziku ter izdelana skladno z zahtevami in predlogami iz razpisne dokumentacije.

Ponudnik mora v svoji ponudbi priložiti ustrezno izpolnjene obrazce in ostale dokumente, zahtevane v razpisni dokumentaciji, vključno izpolnjen ponudbeni predračun, povzetek predračuna (rekapitulacijo) v prilogi *Predračun*, obrazec »ESPD« (za vse gospodarske subjekte v ponudbi), ter podpisan vzorec pogodbe.

Ponudnik, ki odda ponudbo, pod kazensko in materialno odgovornostjo jamči, da so vsi podatki in dokumenti, podani v ponudbi, resnični, in da priložena dokumentacija ustreza originalu. V nasprotnem primeru ponudnik naročniku odgovarja za vso škodo, ki mu je nastala.

Ponudniki v vseh zahtevanih obrazcih izpolnijo prazna polja in vsebine, ki so predvidene za vnos podatkov s strani ponudnikov. V kolikor posamezna prazna polja in vsebine ne pridejo v poštev za ponudbo, mora ponudnik ta mesta bodisi pustiti prazna, bodisi jasno označiti, da za ponudbo niso primerna (npr. prečrtati).

2.2 Navodila za izpolnjevanje ponudbene dokumentacije

Listine se izpolni, podpiše ter skenirane ponudnik predloži preko informacijskega sistema eJN.

Izpolnjen Obrazec **Povzetek predračuna (rekapitulacija)** se preko eJN v pdf. obliki predloži v **razdelek »Predračun«**, ki bo dostopen na javnem odpiranju.

ESPD obrazec ponudnik, ki v sistemu e-JN oddaja ponudbo, naloži svoj ESPD v **razdelek »ESPD – ponudnik«**, ESPD ostalih sodelujočih pa naloži v **razdelek »ESPD – ostali sodelujoči«**. Ponudnik, ki v sistemu e-JN oddaja ponudbo, naloži nepodpisan ESPD v xml. obliki in bo podpisan hkrati s podpisom ponudbe. Za ostale sodelujoče ponudnik v razdelek »ESPD – ostali sodelujoči« priloži podpisane ESPD v pdf. obliki, ali v elektronski obliki podpisan xml.

V **razdelek »Druge priloge«** sistema eJN ponudnik naloži ostalo ponudbeno dokumentacijo, ki je zahtevana s to razpisno dokumentacijo, vključno s **Ponudbenim predračunom**.

Ponudbena dokumentacija mora biti priložena v .pdf formatu (sken celotne ponudbe z izpolnjenimi, podpisanimi in žigosanimi (žigosanimi, če ponudnik pri svojem poslovanju

uporablja žig) ponudbenimi listinami na mestih, kjer je to zahtevano). Ponudnik lahko fizični podpis nadomesti z elektronskim podpisom, v kolikor e-JN to dopušča in ni drugače določeno z razpisno dokumentacijo (v tem primeru žigosanje ni potrebno). Ponudniki so obvezani priložiti vse priloge, razen če v posamezni prilogi ni drugače navedeno.

Ponudnik mora priloge predložiti na predpisanih prilogah (obrazcih) naročnika, brez dodatnih pogojev. Popravljenе napake morajo biti označene, žigosane ter podpisane s strani odgovorne osebe ponudnika. Ponudniki so obvezani predložiti vse priloge, razen če v posamezni prilogi ni drugače navedeno.

Ponudba ne sme vsebovati nobenih sprememb in dodatkov, ki niso v skladu z razpisno dokumentacijo ali potrebni zaradi odprave napak ponudnika. V kolikor ponudba vsebuje takšne spremembe in dodatke, bo naročnik štel, da se ponudnik ne strinja z zahtevami in pogoji te razpisne dokumentacije, ter bo posledično takšno ponudbo kot nedopustno zavrnil iz nadaljnega ocenjevanja.

Navedbe v predloženih listinah morajo izkazovati aktualna in resnična stanja ter morajo biti dokazljive. Prav tako morajo izkazovati aktualno stanje, razen kjer je izrecno zahtevan dokument za določeno obdobje oziroma dokument določene starosti. Enakovredno veljajo kopije zahtevanih potrdil in izpiskov razen, če je izvornik posebej zahtevan.

Označeni deli ponudbene dokumentacije morajo biti podpisani s strani zakonitega zastopnika ponudnika ali druge osebe, pooblaščene za sklepanje pogodb predvidene vrste, vrednosti in obsega.

Ponujeno blago mora v celoti ustrezati zahtevam iz razpisne dokumentacije. Če ponudnik ne ponudi vsega zahtevanega blaga in storitev ali ponujeno blago in storitve ne bodo ustrezali tehničnim zahtevam, bo naročnik tako ponudbo izločil iz nadaljnega ocenjevanja. V ponudbi morajo biti ponujena dela in blago za vsako postavko določena posebej in v celoti.

V kolikor bo naročnik sam ali na predlog gospodarskega subjekta ugotovil, da je potrebno ponudbo dopolniti, bo naročnik postopal skladno s petim odstavkom 89. člena ZJN-3.

Ponudnik nosi vse stroške, povezane s pripravo in predložitvijo ponudbe. V primeru ustavitve postopka, zavrnitve vseh ponudb ali odstopa od izvedbe javnega naročila naročnik ponudnikom ne bo povrnil nobenih stroškov, nastalih s pripravo ponudbe. Ponudniki so s tem seznanjeni in se s tem s samo predložitvijo prijave izrecno strinjajo.

K nekaterim posameznim obrazcem-prilogam:

Obrazca: Povzetek predračuna (rekapitulacija) in Ponudbeni predračun

Ponudnik izpolni in podpiše oba obrazca. Upoštevane in finančno vrednotene morajo biti vse zahtevane postavke iz **Povzetka predračuna** in **Ponudbenega predračuna**. **Ponudbeni predračun** s količinami, izpolnjen s ponudnikovimi cenami, je sestavni del **Povzetka predračuna (rekapitulacija)**.

Cene v ponudbi na enoto mere morajo biti fiksne (nespremenljive) ves čas trajanja pogodbe, sklenjene za izvedbo tega javnega naročila, izražene morajo biti v evrih (EUR), vključevati morajo vse stroške ponudnika/izvajalca, potrebne za uspešno izvedbo predmeta javnega naročila, in morajo vključevati morebitne popuste. Vse cene ter vsi seštevki morajo biti zaokroženi in prikazani na 2 decimalni mesti natančno.

Ponudnik mora v **Ponudbenem predračunu** ponujati vse pozicije, ki so del razpisne dokumentacije.

V kolikor ponudnik cene v posamezno postavko ne vpiše, se šteje, da predmetne postavke ne ponuja in tako ne izpolnjuje vseh zahtev naročnika iz predmetne razpisne dokumentacije.

V kolikor ponudnik vpiše ceno nič (0) EUR, se šteje, da ponuja postavko brezplačno.

Ponudnik ne sme spreminjati vsebine ponudbe, popisa blaga.

V primeru, da bo naročnik pri pregledu in ocenjevanju ponudb odkril očitne računske napake, bo ravnal v skladu s sedmim odstavkom 89. člena ZJN-3.

Ponudnik v informacijskem sistemu e-JN v razdelek »Predračun« naloži izpolnjen obrazec »*Povzetek predračuna (rekapitulacija)*« v .pdf datoteki, ki bo dostopen na javnem odpiranju ponudb, izpolnjen »*Ponudbeni predračun*« pa naloži v razdelek »Drugi dokumenti«. V primeru razhajanj med podatki v *obrazcu »Povzetek predračuna (rekapitulacija)«* – naloženi v razdelek »Predračun«, in podatki v »*Ponudbenem predračunu*« – vse naloženo v razdelek »Drugi dokumenti«, kot veljavni štejejo podatki v »*Ponudbenem predračunu*«, naloženih v razdelku »Drugi dokumenti«.

Dovoljena je **Ponudba skupine ponudnikov**, to je ponudba, v kateri enakopravno nastopa več ponudnikov (v nadaljevanju: partnerjev). V razmerju do investitorja, partnerji neomejeno solidarno odgovarjajo za pripravljeno ponudbo in izvedbo celotnega naročila.

V poglavju *Razlogi za izključitev in pogoji za sodelovanje* je določeno, kateri pogoj mora v primeru skupne ponudbe izpolnjevati vsak izmed partnerjev oziroma, kateri pogoj lahko izpolnjujejo partnerji skupaj. Tehnične pogoje in kadrovske sposobnosti lahko ponudniki izpolnjujejo kumulativno.

V primeru skupne ponudbe je potrebno v ponudbi predložiti pogodbo o skupnem nastopu. Iz pogodbe o skupnem nastopu mora biti razvidno sledeče:

- imenovanje nosilca posla pri izvedbi javnega naročila,
- pooblastilo nosilcu posla in odgovorni osebi za podpis ponudbe ter podpis pogodbe,
- izjava, da so vsi ponudniki v skupni ponudbi seznanjeni z navodili ponudnikom in razpisnimi pogoji ter merili za dodelitev javnega naročila in da z njimi v celoti soglašajo,
- izjava, da so vsi ponudniki seznanjeni s plačilnimi pogoji iz razpisne dokumentacije,
- določbe glede načina plačila preko nosilca posla,
- kateri posel vsak od partnerjev prevzema,

- navedba, da odgovarjajo naročniku za celotno obveznost in za vsak njen del vsi partnerji solidarno in vsak posebej v celoti.

Ponudbo podpisuje nosilec posla, ki je tudi podpisnik pogodbe in glavni kontakt z naročnikom. Nosilec posla prevzame nasproti naročniku poročstvo za delo ostalih partnerjev in/ali podizvajalcev po pravilih Obligacijskega zakonika. Naročnik uveljavlja zahtevo po odpravi morebitnih napak zoper nosilca posla. Vsak partner v ponudbi mora predložiti samostojen ESPD obrazec.

Obrazec: *PODATKI O PODIZVAJALCU*

Če namerava ponudnik izvesti javno naročilo s podizvajalci, morajo vsi podizvajalci izpolniti in podpisati obrazec: *Podatki o podizvajalcu*, ter predložiti izpolnjen ESPD obrazec. Izpolnjen ESPD obrazec uvozite in izpolnite preko portala eNaročanje (<http://77enarocanje.si/ESPD/>) ter priložite v razdelek »ESPD – ostali sodelujoči«.

Ponudnik, ki izvaja javno naročilo z enim ali več podizvajalci, mora imeti ob sklenitvi pogodbe z naročnikom ali med njenim izvajanjem, sklenjene pogodbe s podizvajalci. Podizvajalec mora investitorju posredovati kopijo pogodbe, ki jo je sklenil s svojim naročnikom (ponudnikom), v petih dneh od sklenitve te pogodbe. Ponudnik v razmerju do naročnika v celoti odgovarja za izvedbo prejetega naročila.

Obrazec: *IZJAVA PONUDNIKA, DA NE NASTOPA S PODIZVAJALCI*

Ponudnik, v kolikor javnega naročila ne bo izvajal s podizvajalci, podpiše priloženo izjavo.

Obrazec: *POOBLASTILO ZA PRIDOBITEV POTRDILA IZ KAZENSKE EVIDENCE PRAVNIH OSEB*
Predložiti za vsak gospodarski subjekt in podizvajalca v ponudbi.

Obrazec: *POOBLASTILO ZA PRIDOBITEV POTRDILA IZ KAZENSKE EVIDENCE FIZIČNIH OSEB*
Predložiti za vsakega člana upravnega ali vodstvenega ali nadzornega organa ali osebo, ki ima pooblastilo za zastopanje ali odločanje ali nadzor pri vseh gospodarskih subjektih in podizvajalcih v ponudbi.

Priloga: *IZPOLNJEVANJE EKONOMSKO – FINANČNIH POGOJEV*

Ponudnik predloži ustrezen BON obrazec ali potrdila vseh bank, v katerih je imel ponudnik/partner/podizvajalec zadnjih šestih mesecih od datuma objave obvestila o naročilu odprte transakcijske račune.

Obrazec: *PODATKI O REFERENČNEM DELU*

Ponudnik izpolni in podpiše priložen obrazec. Obrazec mora biti tudi potrjen in podpisan s strani naročnika referenčnega dela.

Obrazci glede *FINANČNIH ZAVAROVANJ*

Ponudnik mora za zavarovanje izpolnitve svojih obveznosti naročniku predložiti finančna zavarovanja, kot izhajajo iz vzorcev v razpisni dokumentaciji, oziroma na dokumentih, ki se

po vsebini ne smejo razlikovati od vzorcev finančnih zavarovanj iz razpisne dokumentacije. Ponudnik mora v skladu razpisno dokumentacijo predložiti finančna zavarovanja za resnost ponudbe in za dobro izvedbo del. Finančno zavarovanja mora ponudnik predložiti v obliki bančne garancije ali kavcijskega zavarovanja.

V primeru ponudbe skupine ponudnikov naročnik zavarovanja tudi solidarno odgovarja za ravnanja in opustitve svojega partnerja, ki bi povzročila katerega od naštetih razlogov za unovčitev.

Finančna zavarovanja morajo biti brezpogojna in plačljiva na prvi poziv.

Finančno zavarovanje za resnost ponudbe bo upravičenec unovčil, če:

- ponudnik po roku za oddajo ponudb svojo ponudbo umakne,
- ponudnik v določenem roku ne predloži zahtevanih stvarnih dokazil za navedbe v ponudbi oziroma svojih navedb ne dokaže,
- izbrani ponudnik ne sklene obeh pogodb v določenem roku,
- izbrani ponudnik v določenem roku po sklenitvi pogodb ne predloži finančnih zavarovanja za dobro izvedbo pogodbenih obveznosti v skladu s pogoji naročila,
- da naročnik te garancije ne podaljša finančnega zavarovanja za resnost ponudbe v primeru podaljšanja veljavnosti ponudbe,
- ponudnik v ponudbi poda neresnične podatke ali izjave.

Obrazec: VZOREC POGODBE

Priložen je vzorec pogodbe.

Pogodba iz razpisne dokumentacije mora biti podpisana. S podpisom ESPD ponudnik potrdi, da sprejema vsebino vzorca pogodbe.

Obrazec: KROVNA IZJAVA PONUDNIKA

Ponudnik izpolni in s podpisom poda izjave.

Obrazec »ESPD« za vse gospodarske subjekte

Obrazec ESPD predstavlja uradno izjavo gospodarskega subjekta, da zanj ne obstajajo razlogi za izključitev in da izpolnjuje pogoje za sodelovanje, hkrati pa zagotavlja ustrezne informacije, ki jih zahteva naročnik. Obrazec ESPD vključuje tudi uradno izjavo o tem, da bo gospodarski subjekt na zahtevo in brez odlašanja sposoben predložiti dokazila, ki dokazujejo neobstoj razlogov za izključitev oziroma izpolnjevanje pogojev za sodelovanje.

Navedbe v ESPD in/ali dokazila, ki ji predloži gospodarski subjekt, morajo biti veljavni.

Gospodarski subjekt naročnikov obrazec ESPD (datoteka XML) uvozi na spletni strani Portala javnih naročil/ESPD: http://www.enarocanje.si/_ESPD/ in v njega neposredno vnese zahtevane podatke.

Izpolnjen in podpisan ESPD mora biti v ponudbi priložen za vse gospodarske subjekte, ki v kakršni koli vlogi sodelujejo v ponudbi (ponudnik, sodelujoči ponudniki v primeru skupne ponudbe, gospodarski subjekti, na katerih kapacitete se sklicuje ponudnik in podizvajalci).

Ponudnik, ki v sistemu e-JN oddaja ponudbo, naloži svoj ESPD v razdelek »ESPD – ponudnik«, ESPD ostalih sodelujočih pa naloži v razdelek »ESPD – ostali sodelujoči«. Ponudnik, ki v sistemu e-JN oddaja ponudbo, naloži nepodpisan ESPD v xml. obliki in bo podpisan hkrati s podpisom ponudbe.

Za ostale sodelujoče ponudnik v razdelek »ESPD – ostali sodelujoči« priloži podpisane ESPD v pdf. obliki, ali v elektronski obliki podpisan xml.